

KIT TOPMASTER

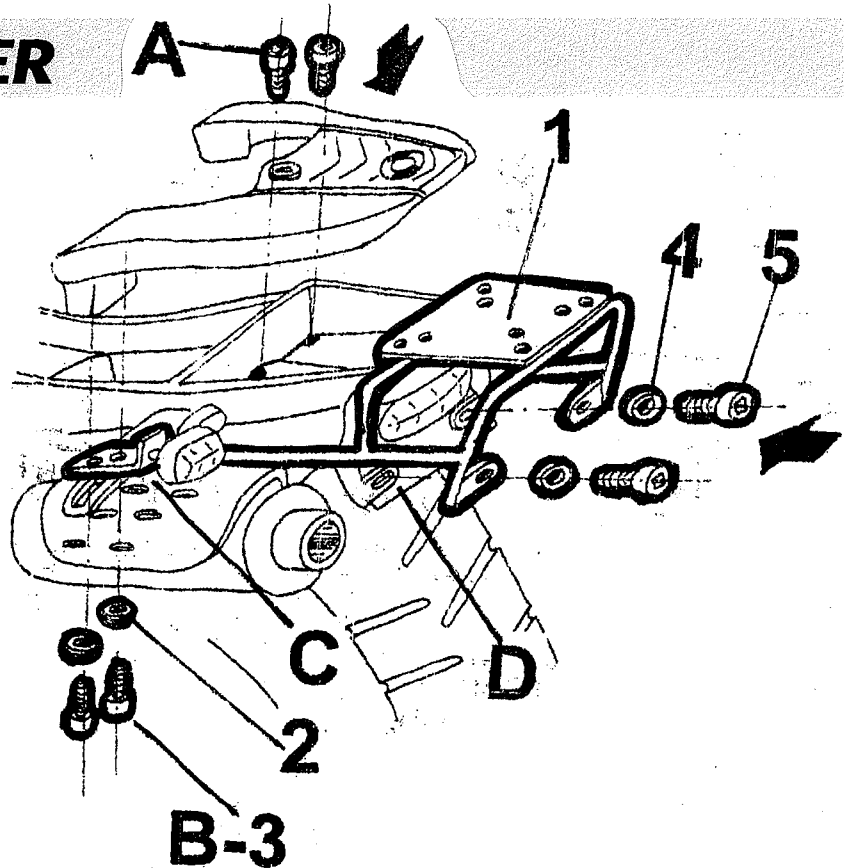

(E) MONTAJE TOPMASTER

Desmontar el asiento y carenados laterales, desmontar la parrilla original de la moto mediante los tornillos (A) y (B) (Nota: para acceder a los tornillos (B) es necesario desmontar los silenciadores de los tubos de escape), proseguir colocando el soporte original y la parrilla (1) según el dibujo, acollarla en zona (C) mediante el cambio de los tornillos (B) por las arandelas (2) y tornillos (3) y en zona (D) mediante las arandelas (4) y los tornillos (5). Finalizar colocando los silenciadores y el asiento.

Terminar el montaje según las instrucciones del folleto general suministrado con el KIT TOPMASTER.

(GB) TOPMASTER INSTALLATION

Remove the seat and the side streamlings, remove the original grate from the motorcycle by the screws (A) and (B) (Note: to get to the screws (B) it is necessary to remove the silencers from the exhaust pipe). Go on setting the original stand and the grate (1) as shown in the picture. Screw it in zone (C) by changing the screws (B) for washers (2) and screws (3), and by washers (4) and screws (5) in zone (D). End up setting the silencers and the seat.

Complete the assembly according to the instructions in the general booklet supplied with the TOPMASTER KIT.

(F) MONTAGE TOPMASTER

Démontez le siège et le carénage latéral, démontez le foyer original de la motocyclette par les vis (A) et (B) (Note: pour arriver aux vis (B) c'est nécessaire démonter les silencieux du tuyau d'échappement). Continuer mettant le support originale et le foyer (1) comme se montre dans l'image. Visser-la dans zone (C) en changeant les vis (B) pour les rondelles (2) et vis (3), et dans zone (D) par rondelles(4) et vis(5). Finir mettant les silencieux et le siège.

Terminer le montage en suivant les instructions de la brochure générale fournie avec le KIT TOPMASTER.

(D) ANBAU DES TOPMASTER

Abbau des Sitzes und der Stromlinienverkleidung sowie des Rostes mittels Schrauben (A) und (B) (Anmerkung: um Zugang zu den Schrauben zu haben, ist es notwendig, die Auspuffköpfe der Auspuffleitungen abzubauen), weiterhin Anbringung der Originalstützung und des Rostes (1) entsprechend der Skizze, Befestigung in Zone (C) mittels Austausch der Schrauben (B) durch die Unterlegscheiben (2) und Schrauben in Zone (D) durch die Unterlegscheiben (4) und Schrauben (5). Zum Schluss Einbau der Auspuffköpfe und des Sitzes.

Montage gemäß den Anweisungen der allgemeinen, dem KIT TOPMASTER beiliegenden Broschüre weiterführen.

(I) MONTAGGIO TOPMASTER

Smontare la sella e la parte laterale della carenatura, smontare la griglia della moto mediante le viti (A) e (B) (Nota : per accedere alle viti (B) è necessario smontare le marmitte dai tubi di scappamento), proseguire collocando il supporto originale e la griglia (1) come nel disegno, sistemarla nella zona (C) mediante il cambio delle viti (B) con le rondelle (2) e viti (3) e nella zona (D) mediante le rondelle (4) e le viti (5). Terminare collocando le marmitte e la sella.

Terminare il montaggio eseguendo le istruzioni del catalogo generale fornito con il KIT TOPMASTER.

COMPONENTES / PARTS / COMPOSANTES / EINZELBAUTEILE / COMPONENTI:

COMPONENTES / PARTS / COMPOSANTES / EINZELBAUTEILE / COMPONENTI:

POS.	REF.	CANT.
1	260623 (KIT TOP)	1
2	303021 (Ø6)	4
3	304076 (M6x20 DIN 912)	4
4	303020 (Ø8)	2
5	304077 (M8x30 DIN 912)	2

