

1.

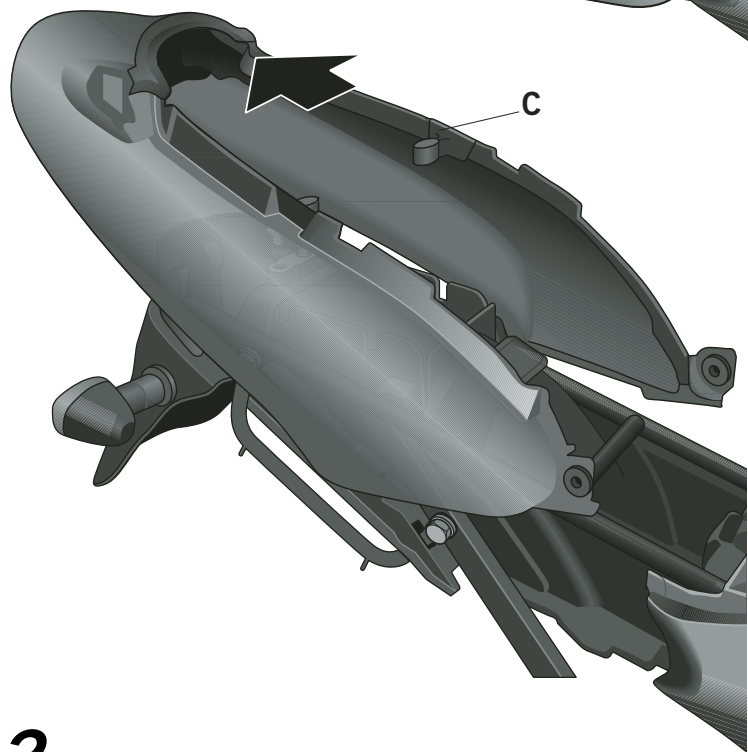

2.

- (E) **CONSEJO PARA UN CORRECTO MONTAJE DEL KIT:** No apretar los tornillos del todo hasta asegurarse que el KIT esté correctamente colocado y alineado.
- (GB) **PROPER KIT ASSEMBLY:** Do not fully tighten the screws until it is ensured that the KIT is correctly attached and aligned.
- (F) **CONSEIL POUR UN MONTAGE CORRECT DU KIT:** Ne pas serrer les vis complètement jusqu'à s'être assuré que le KIT est correctement placé et aligné.
- (D) **RATGEBER FÜR EINE KORREKTE MONTAGE DES KIT:** Ziehen Sie die Schrauben nicht ganz fest, bevor Sie sich nicht vergewissert haben, daß der Bausatz korrekt eingestellt und ausgerichtet ist.
- (I) **CONSIGLI PER UN CORRETTO MONTAGGIO DEL KIT:** Non stringere del tutto le viti finché non si è controllato che il Kit è situato e allineato correttamente.

- (E) Desmontar el asiento (A). Desmontar el agarradero posterior (B) y carenado posterior (C). Nota: se tendrá en cuenta que para desmontar el carenado posterior se deberá desconectar el interruptor de la luz de freno y el cierre del asiento.
- (GB) *Disassemble the seat (A). Disassemble the rear handle (B) and rear streamlining (C). Please note: bear in mind that to remove the rear streamlining, the brake light switch and seat lock must be disconnected.*
- (F) Démonter le siège (A). Démonter la poignée arrière (B) et le carénage arrière (C). Attention: N'oubliez pas de débrancher l'interrupteur du feu de stop et du système de fermeture du siège avant de démonter le carénage.
- (D) *Sitz (A) ausbauen. Hintere Haltestange (B) und hintere Verkleidung (C) ausbauen. Anmerkung: Es ist zu beachten, dass der Schalter für Bremslicht und Sitzklappe beim Ausbau der Verkleidung ausgeschaltet sein muss.*
- (I) Smontare il sedile (A). Smontare il manico posteriore (B) e la carenatura posteriore (C). Nota: per potere smontare la carenatura posteriore è necessario disinnescare l'interruttore della luce d'arresto e la chiusura del sedile.

- (E) Quitar los tornillos (D) y (E) para desmontar los agarraderos laterales (F) del chasis. Desmontar la bomba de la suspensión trasera (G).
- (GB) *Remove the screws (D) and (E) to disassemble the side handles (F) of the chassis. Disassemble the rear suspension pump (G).*
- (F) Enlever les vis (D) et (E) pour démonter les poignées latérales (F) du châssis. Démonter la pompe de suspension arrière (G).
- (D) *Schrauben (D) und (E) lösen, um die seitlichen Haltestangen (F) des Chassis ausbauen zu können. Hintere Aufhängungspumpe (G) ausbauen.*
- (I) Trarre le viti (D) e (E) per potere smontare i manici laterali (F) del telaio. Smontare la pompa della sospensione posteriore (G).

SUZUKI GSX 750F/600F '03
KIT TOPMASTER
SOGS74ST

MADSA

SHAD

4.

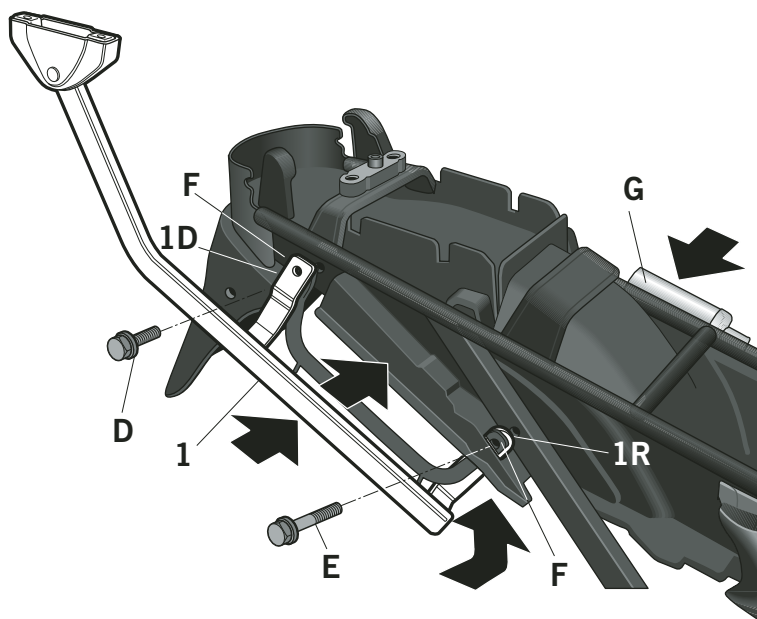

(E) Montar los soportes KIT TOP (1) conjuntamente con pieza (F), según dibujo, teniendo en cuenta que el punto de fijación de la parte delantera de la pieza (1R) va por debajo de la pieza (F) y el punto de fijación de la parte trasera de la pieza (1D) va por encima de la pieza (F). Colocar ambas piezas a la vez y fijar el paquete mediante los tornillos (D) y (E). Montar la bomba de la suspensión trasera (G).

(GB) Assemble the KIT TOP supports (1) together with the part (F), as in the diagram, bearing in mind that the fixing point of the front of the part (1R) goes beneath the part (F) and the fixing point of the rear of the part (1D) goes over the part (F). Position both parts at the same time and fix the packet with the screws (D) and (E). Assemble the rear suspension pump (G).

(F) Monter les supports KIT TOP (1) simultanément avec la pièce (F), comme décrit sur le dessin, en tenant compte que le point de fixation du devant de la pièce (1R) va se placer sous la pièce (F), et que le point de fixation de la partie située à l'arrière de la pièce (1D) se place au dessus de la pièce (F). Placer les 2 pièces en même temps et fixer le tout avec les vis (D) et (E). Monter la pompe de la suspension arrière (G).

(D) KIT TOP Stützen (1) zusammen mit Teil (F) gemäß der Zeichnung montieren, wobei darauf zu achten ist, dass die Befestigung des vorderen Teils (1R) unter dem Teil (F) und der Befestigungspunkt des hinteren Teils (1D) oberhalb des Teils (F) montiert werden soll. Legen Sie beide Teile zusammen auf und befestigen Sie die Einheit mit den Schrauben (D) und (E). Hintere Aufhängungspumpe (G) montieren.

(I) Montare i supporti KIT TOP (1) insieme al pezzo (F), secondo il disegno, sapendo che il punto di fissaggio della parte anteriore del pezzo (1R) si trova sotto il pezzo (F) ed il punto di fissaggio della parte posteriore del pezzo (1D) si trova sopra il pezzo (F). Collocare ambedue i pezzi simultaneamente e fissare il pacchetto con le viti (D) e (E). Montare la pompa della sospensione posteriore (G).

5.

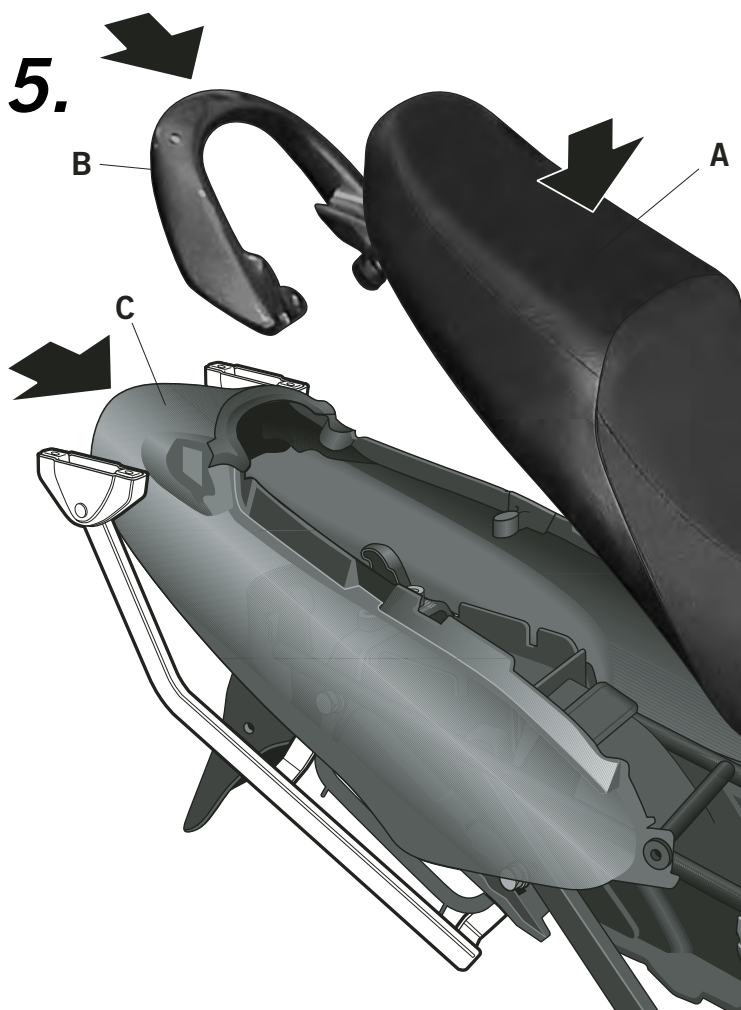

(E) Volver a montar el carenado posterior (C) y el agarradero posterior (B). Nota: se volverá a conectar el interruptor de la luz de freno y el cierre del asiento. Montar el asiento (A).

(GB) Assemble the rear streamlining once again (C) and the rear handle (B). Please note: the brake light switch and seat lock must be connected again. Assemble the seat (A).

(F) Remonter le carénage arrière (C) et la poignée arrière (B). Attention: N'oubliez pas de rebrancher l'interrupteur du feu stop et du système de fermeture du siège. Monter le siège (A).

(D) Hintere Verkleidung (C) und die hintere Haltestange (B) wieder anmontieren. Anmerkung: Der Schalter für Bremslicht und Sitzklappe wird wieder angeschaltet. Sitz (A) montieren.

(I) Montare di nuovo la carenatura posteriore (C) ed il manico posteriore (B). Nota: si deve collegare di nuovo l'interruttore della luce d'arresto e la chiusura del sedile. Montare il sedile (A).

COMPONENTES / PARTS / COMPOSANTES / EINZELBAUTEILE / COMPONENTI:

Pos.	Ref.	Cant.	
1	260942	1	Soporte derecho Top - Top right support - Support droit Top - Rechter Top - Träger - Supporto destro Top
	260943	1	Soporte izquierdo Top - Top left support - Support gauche Top - Linker Top - Träger - Supporto sinistro Top