

PORTAPACCO SPECIFICO - SPECIFIC HOLDER
 PORTE-PAQUET SPECIFIQUE - SPEZIFISCHER TRÄGER
 PORTA-EQUIPAJE ESPECIFICO

YAMAHA X-Max 250

2005

ISTRUZIONI DI MONTAGGIO - MOUNTING INSTRUCTIONS
 INSTRUCTIONS DE MONTAGE - BAUANLEITUNG - INSTRUCCIONES DE MONTAJE

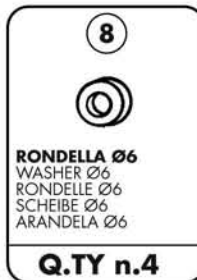

ATTENZIONE: PESO
 MASSIMO SOPPORTABILE
 DAL PORTAPACCO
 6Kg.

WARNING:
 MAX. LOADING OF THE
 CARRIER 6Kg. (13lbs)

ATTENTION: CHARGE
 MAXIMALE 6Kg.

ACHTUNG: MAXIMALE
 BELASTUNG DES TRÄGERS
 6Kg.

¡ATENCIÓN! CARGA
 MÁXIMA AUTORIZADA
 6Kg.

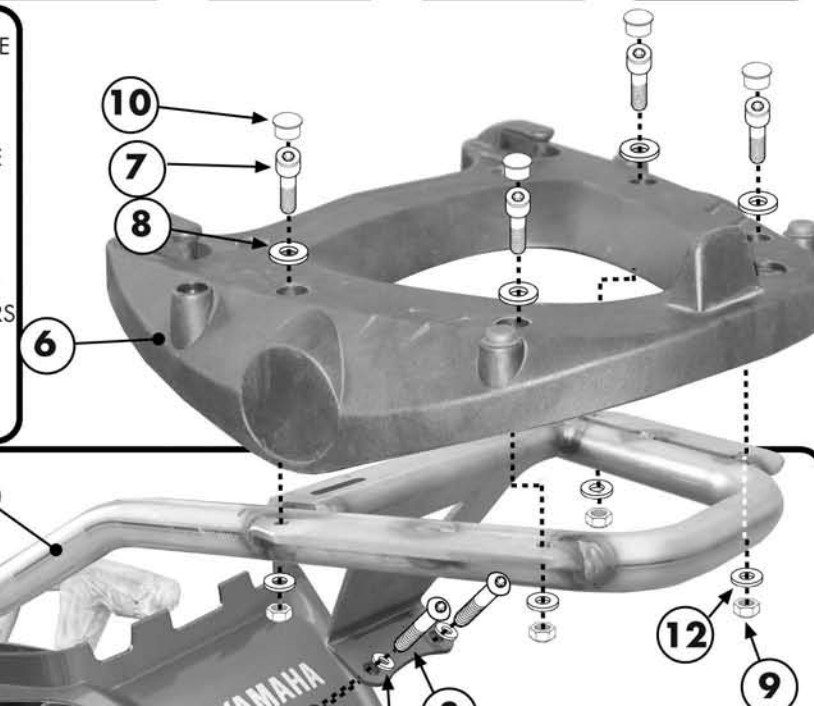
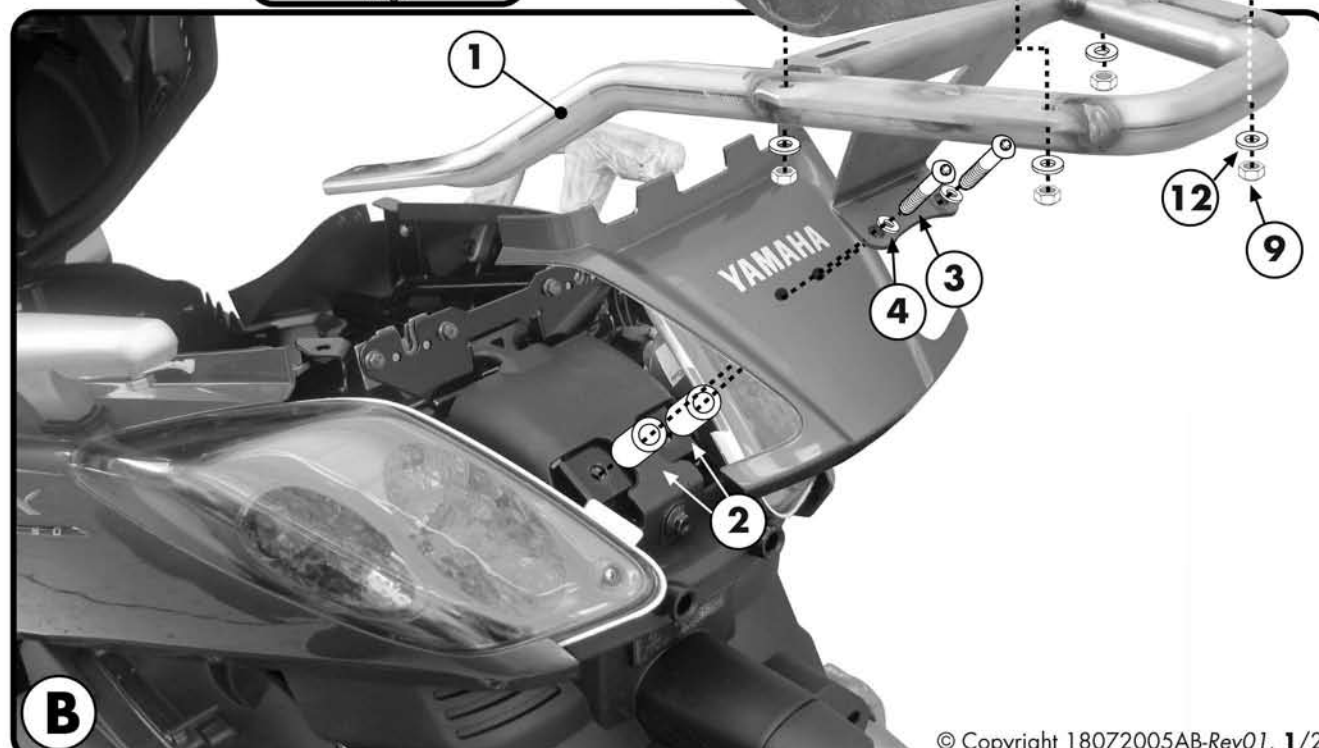
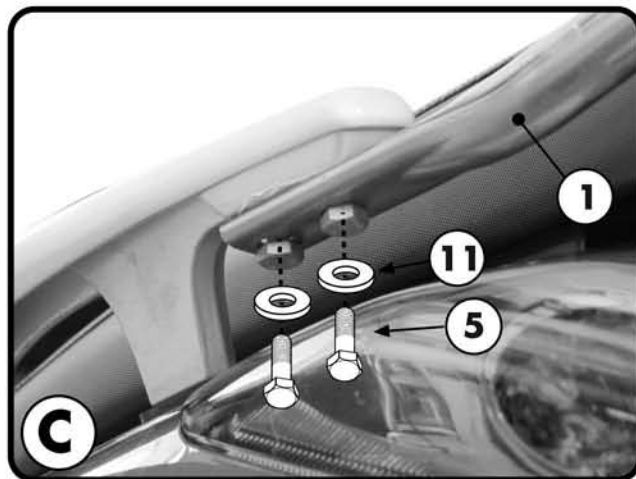

PORTAPACCO SPECIFICO - SPECIFIC HOLDER
 PORTE-PAQUET SPECIFIQUE - SPEZIFISCHER TRÄGER
 PORTA-EQUIPAJE ESPECIFICO

YAMAHA X-Max 250

2005

ISTRUZIONI DI MONTAGGIO - MOUNTING INSTRUCTIONS
 INSTRUCTIONS DE MONTAGE - BAUANLEITUNG - INSTRUCCIONES DE MONTAJE

I ISTRUZIONI DI MONTAGGIO

- 1) SMONTARE IL SOTTOSELLA DELLO SCOOTER ED ESTRARRE LA CARENA POSTERIORE.
- 2) FORARE LA CARENATURA PRIMA CON UNA PUNTA DA 6mm, POI CON UNA DA 14mm, NEI PUNTI INDICATI IN FIGURA A.
- 3) RIPOSIZIONARZE LA CARENATURA, INSERIRE I DISTANZIALI 2 NEI FORI ED ESEGUIRE IL MONTAGGIO PROPOSTO IN FIGURA B.
- 4) FISSARE IL PORTAPACCHI AL MANIGLIONE ORIGINALE COME INDICATO IN FIGURA C.
- 5) CONTROLLARE CHE TUTTE LE VITI SIANO SERRATE CORRETTAMENTE.

GB MOUNTING INSTRUCTIONS

- 1. REMOVE THE BODY PANEL UNDER THE SADDLE OF THE SCOOTER AND REMOVE THE REAR FAIRING;
2. DRILL THE FAIRING AT THE POINTS INDICATED IN PICTURE A FIRST WITH A 6 MM THEN WITH A 15 MM DRILL BIT;
3. NOW REPLACE THE FAIRING, INSERT THE SPACERS N° 2 IN THE HOLES AND FOLLOW THE INDICATIONS OF PICTURE B;
4. FIX THE CASE CARRIER TO THE ORIGINAL HANDLE BAR AS SHOWN IN PICTURE C;
5. LASTLY CHECK THAT ALL SCREWS HAVE BEEN TIGHTENED.

F INSTRUCTIONS DE MONTAGE

- 1. DEMONTER LE DESSOUS DE SELLE DU SCOOTER ET OTER LE CAPOT ARRIERE ;
2. PERCER LE CAPOT D'ABORD AVEC UNE MECHE DE 6MM PUIS AVEC UNE DE 14MM AUX POINTS INDIGUES EN PHOTO A ;
3. REMETTRE LE CAPOT, INSERER LES ENTRETOISES N°2 AUX TROUS ET FAIRE LE MONTAGE PROPOSE EN PHOTO B ;
4. FIXER LE PORTE PAQUET A LA POIGNEE D'ORIGINE COMME INDIQUE EN PHOTO C ;
5. CONTROLER LE BON SERRAGE DE TOUTES LES VIS.

D BAUANLEITUNG

- 1. ENTFERNEN SIE DIE SITZBANKABDECKUNG UND ZIEHEN SIE DIE RÜCKVERKLEIDUNG HERAUS;
2. BOHREN SIE LOCHER IN DIE VERKLEIDUNG IN DEN VORGESEHENEN PUNKTEN – BILD A - ZUERST MIT EINEM 6MM BOHRER, DANACH MIT EINEM 14 MM BOHRER;
3. POSITIONIEREN SIE DIE VERKLEIDUNG WIEDER AN IHRER STELLE, STECKEN SIE DIE DISTANZSTÜCKE NR. 2 IN DEN LOCHER HINEIN UND GEHEN SIE MIT DER MONTAGE VON BILD B WEITER;..
4. BEFESTIGEN SIE DEN GEPÄCKTRÄGER AN DEM ORIGINALHANDGRIFF WIE IM BILD C BESCHRIEBEN.
5. ZULETZT ÜBERPRÜFEN SIE, DASS ALLE SCHRAUBEN FESTGEZOGEN WURDEN.

ES

INSTRUCCIONES DE MONTAJE

- 1. DESMONTAR LA PARTE BAJA DEL SILLÍN Y QUITAR EL CARENADO POSTERIOR;
2. PERFORAR EL CARENADO, HACER AGUJEROS CON DIÁMETRO 6 MM. POSTERIORMENTE CON BROCAS DE DIÁMETRO 14 MM EN LOS PUNTOS INDICADOS EN LA FOTO A;
3. MONTAR DE NUEVO EL CARENADO, COLOCAR LOS DISTANCIADORES N° 2 EN LOS ORIFICIOS Y HACER EL MONTAJE COMO INDICA LA FOTO B;
4. ANCLAR EL PORTA-EQUIPAJES AL ASA ORIGINAL COMO INDICA LA FOTO C;
5. TERMINAR EL MONTAJE ASEGURANDOSE DE QUE TODOS LOS TORNILLOS ESTÉN BIEN APRETADOS.