

A285A - A285A

ATTACCHI SPECIFICI PER - SPECIFIC FITTING KIT FOR
 KIT DE MONTAGE SPECIFIQUE POUR - SPECIJSCHER MONTAGEKIT F R
 ANCLAGE ESPECIFICO PARA

YAMAHA NEO S 50cc 08
MBK OVETTO 50cc 08

ISTRUZIONI DI MONTAGGIO - MOUNTING INSTRUCTIONS
 INSTRUCCIONES DE MONTAJE - BAUANLEITUNG - INSTRUCIONES DE MONTAJE

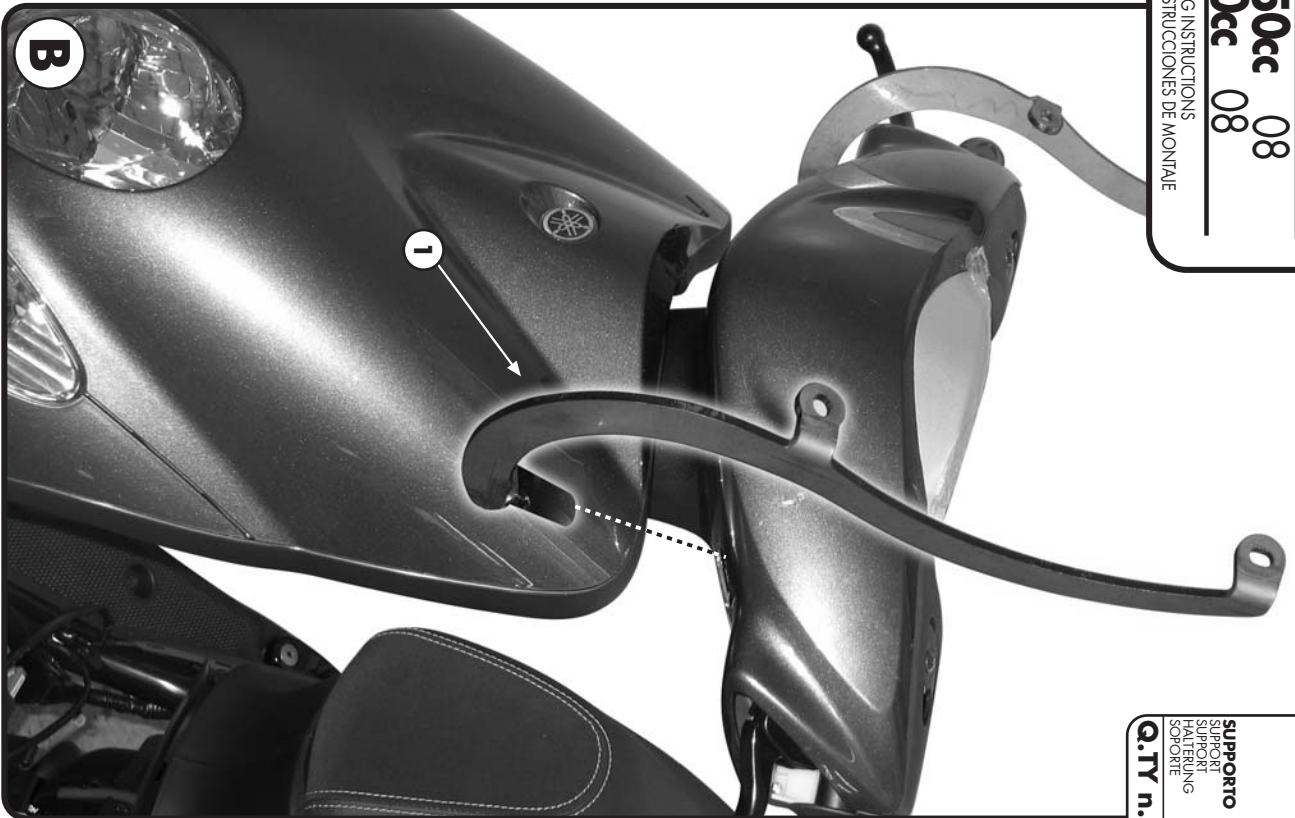
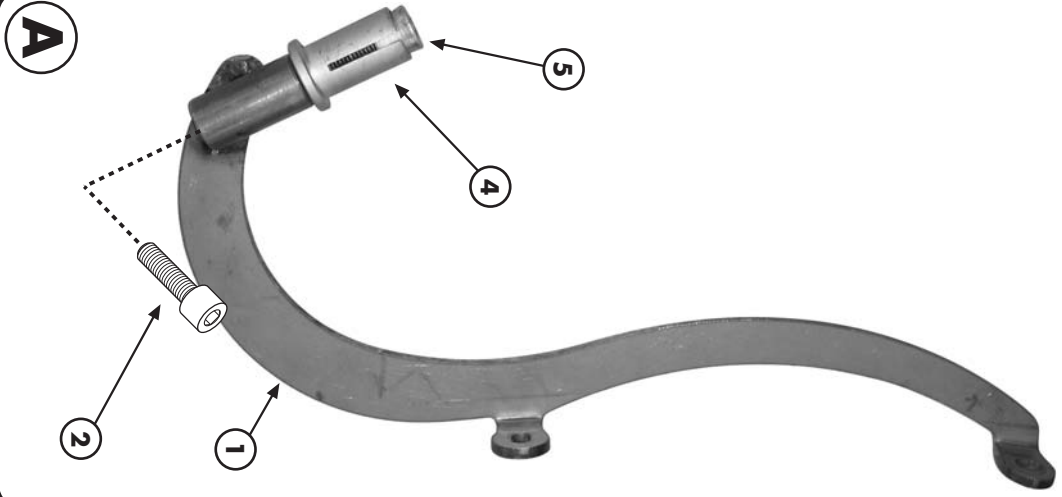

1
SUPPORTO
 SUPPORT
 SUPPORT
 SOPORTE
 SOPORTE
Q.TY n.2(p x 5x)



2
VITE TCEI M8x70mm
 SCREW
 VIS
 SCHRAUBE
 TORNILLO
Q.TY n.2

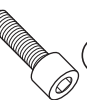

3
VITE TBEI M6x25mm
 SCREW
 VIS
 SCHRAUBE
 TORNILLO
Q.TY n.4

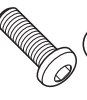

4
FISHER
 EXPANDING TUBE INSERT
 GEFÄHRE
 TUBO
 TUBO
Q.TY n.2

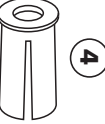

5
CONO FILETTATO
 CONE
 CONE
 CONE
 CONE
 CONE
Q.TY n.2



6
BOCCOLA DI RITENZIONE 2871N
 DOUILLE
 DOUILLE
 DOUILLE
 DOUILLE
Q.TY n.4

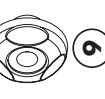

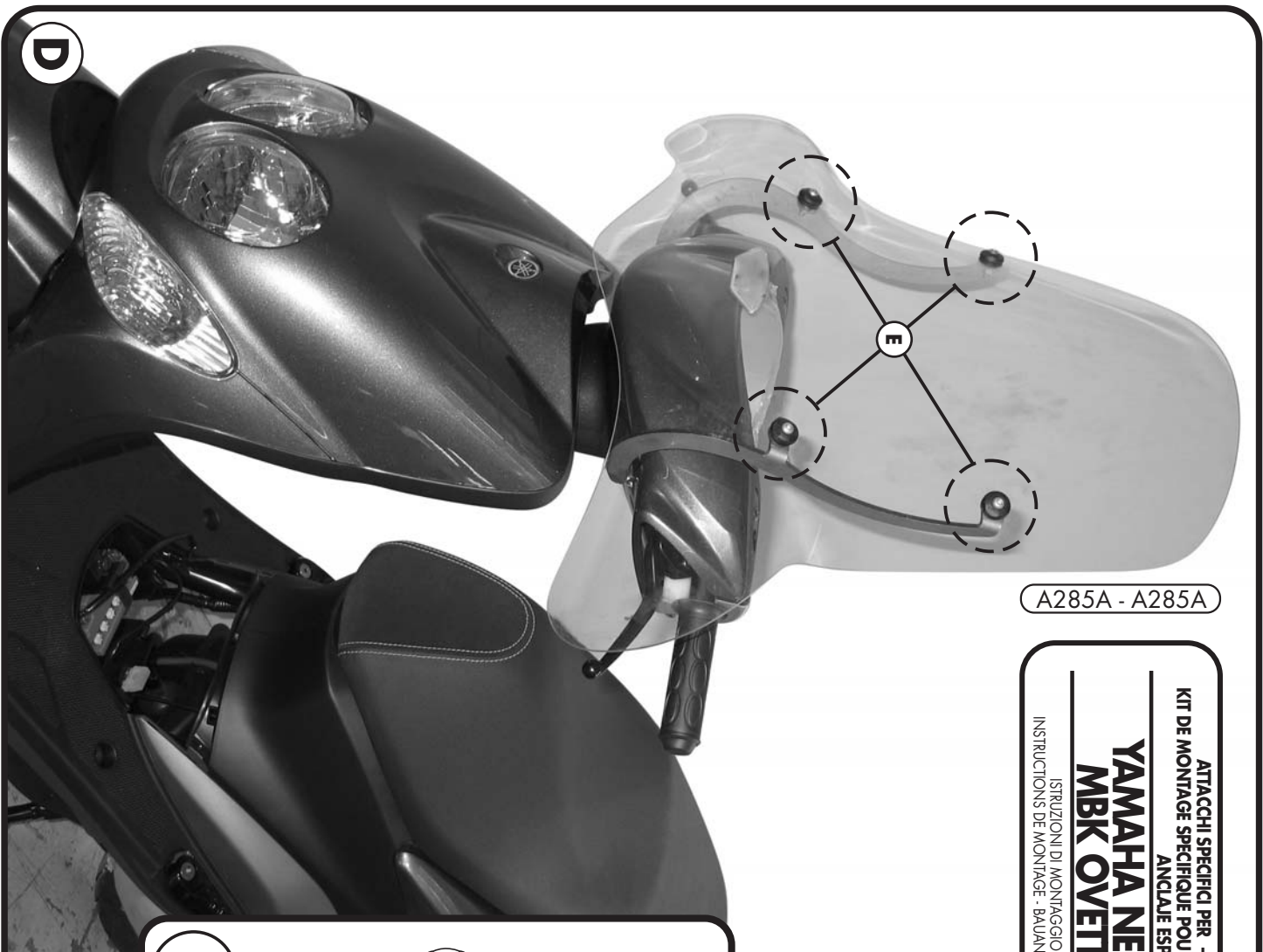

A285A - A285A

ATTACCHI SPECIFICI PER - SPECIFIC FITTING KIT FOR
 KIT DE MONTAGE SPECIFIQUE POUR - SPECIFISCHER MONTAGEKIT F R
 ANCLAJE ESPECIFICO PARA
YAMAHA NEO S 50cc 08
MBK OVETTO 50cc 08
 ISTRUZIONI DI MONTAGGIO - MOUNTING INSTRUCTIONS
 INSTRUCCIONES DE MONTAJE - BAUANLEITUNG - INSTRUCIONES DE MONTAJE

7

GOMMINO
 2256
 FAIREADER
 CHAUMARD
 GUMMI
 GOMA

Q.TY n.4

8

DADO A.B. M6
 BUSHING
 BOIT M6
 ECHOU M6
 MUTTER M6
 TUERCA M6

Q.TY n.4

9

Q.TY n.-

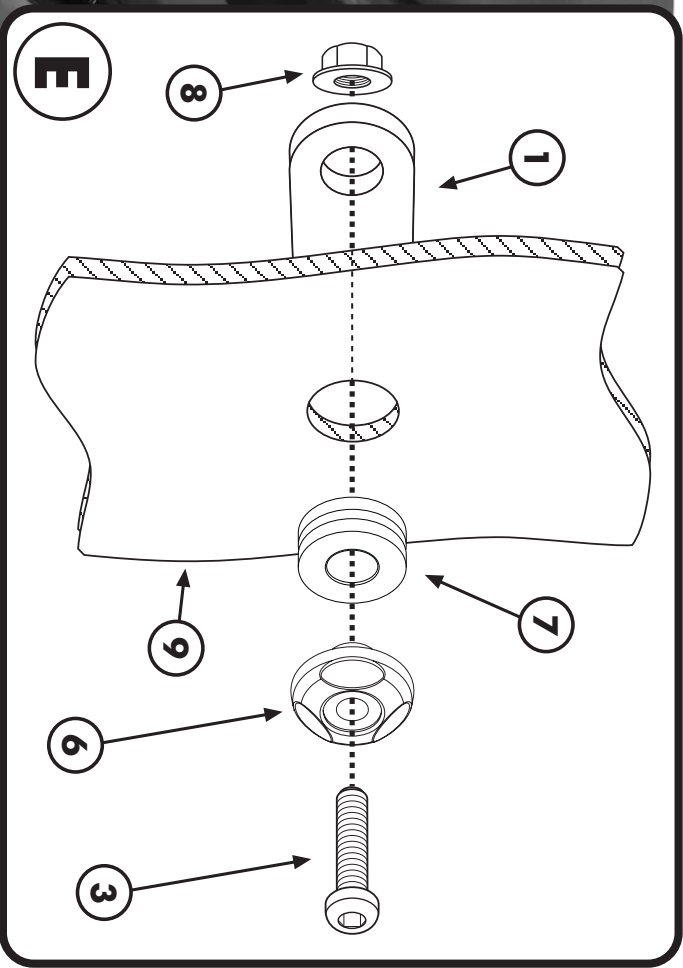

ATTACCHI SPECIFICI PER - SPECIFIC FITTING KIT FOR
KIT DE MONTAGE SPECIFIQUE POUR - SPEZIFISCHER MONTAGEKIT FÜR
ANCIJALE ESPECIFICO PARA

YAMAHA NEO S 50cc 08
MBK OVETTO 50cc 08

ISTRUZIONI DI MONTAGGIO - MOUNTING INSTRUCTIONS
INSTRUCTIONS DE MONTAGE - BAUANLEITUNG - INSTRUCCIONES DE MONTAJE

I ISTRUZIONI DI MONTAGGIO

- PREASSEMBLARE IL SUPPORTO N°1 AI PARTICOLARI N°2, N°5 E N°6 COME MOSTRATO IN FOTOGRAFIA A. SENZA SERRARE LA VITE N°2;
- EFFETTUARE IL MONTAGGIO SUGGERITO IN FOTOGRAFIA B: FARE ATTENZIONE A SCOPRIRE I PUNTI DI MONTAGGIO DELLE ASTE DI SUPPORTO PARABREZZA INDICATI IN FOTOGRAFIA C; TALI PUNTI SONO COPERTI DA UN TAPPO DI PLASTICA DA TOGLIERE;
- MONTARE IL PARABREZZA (NON INCLUSO) OTTENENDO IL RISULTATO DI FOTOGRAFIA D; FAR RIFERIMENTO ANCHE ALL'IMMAGINE E;
- ULTIMARE IL MONTAGGIO VERIFICANDO CHE TUTTE LE VITI SIANO SERRATE BENE (VITI M6=9,6Nm - VITI M8=23Nm)

GB MOUNTING INSTRUCTIONS

- PREASSEMBLE BOTH LEFT AND RIGHT SUPPORT STRUCTURES (ITEM 1) AS SEEN IN PICTURE A. MAKE SURE YOU DO NOT TIGHTEN THE M8 BOLT.
- REMOVE THE MOILED PLASTIC FAIRING CAP TO GAIN ACCESS TO THE MOUNTING POINTS FOR THE SUPPORTS AS SHOWN IN PICTURE C.
- INSTALL THE SUPPORT STRUCTURES INTO MOUNTING HOLE AS SHOWN IN PICTURE B AND TIGHTEN SLIGHTLY TO SEAT THE THREADED CONE (ITEM 5) INTO THE TUBE INSERT (ITEM 4). THERE SHOULD STILL BE SOME MOVEMENT IN THE SUPPORT ARMS (ITEM 1).
- ASSEMBLE WIND SCREEN HARDWARE (RUBBER GROMMETS — ITEM 7 — ARE PLACED IN THE HOLE) AS SHOWN IN FIGURE E AND ATTACH WINDSCREEN (SUPPLIED SEPARATELY) AS SHOWN IN PICTURE D.
- MAKE SURE THAT ALL THE NUTS AND BOLTS ARE TIGHTENED APPROPRIATELY (BOLTS M6=9.6NM — BOLTS M8=23NM).

F INSTRUCTIONS DE MONTAGE

- PREASSEMBLER LES SUPPORTS N°1 AUX PIÈCES N°2, N°5 ET N°6 COMME INDIQUE EN PHOTO A, SANS SERRER LA VIS N°2;
- EXÉCUTER LE MONTAGE SUGGÈRE EN PHOTO B: FAIRE ATTENTION À DÉCOUVRIR LES POINTS DE MONTAGE DES BARRES DU SUPPORT PARE-BRISE INDICQUÉS EN PHOTO C; CES POINTS SONT CACHÉS PAR UN CAPUCHON EN PLASTIQUE QUI EST À ENLEVER.
- MONTÉ LE PARE-BRISE (NON INCLUS) AFIN D'OBTENIR LE RESULTAT EN PHOTO D; SE REFERER AUSSI À L'IMAGE E;
- TERMINER LE MONTAGE EN CONTRÔLANT LE BON SERRAGE DE TOUTES LES VIS (VIS M6=9,6Nm — VIS M8=23Nm).

D BAUANLEITUNG

- MONTIEREN SIE DIE HALTERUNG NR. 1 ZU DEN POSITIONEN NR. 2, 5 UND 6 IM VRAUS WIE IM BILD A GEZEIGT. BEACHTEN SIE BITTE DIE SCHRAUBE NR. 2 NICHT ZU FEST ZU ZIEHEN!
- FOLGEN SIE DER MONTAGE WIE IM BILD B GEZEIGT. BEACHTEN SIE DIE MONTAGEPUNKTE DER SCHEIBENHALTERUNGEN ABZUDECKEN WIE IM BILD C HINGEWIESEN WIRD. DIESE PUNKTE SIND MIT EINEM GUMMIST PSEL BEDECKT, DIE ENTFERNT WERDEN MÜSSEN.
- MONTIEREN SIE DIE SCHEIBE (NICHT INKLUDIERT) UND SIE ZU DEM ERGEBNIS VON BILD D; BEZIEHEN SIE SICH AUCH AUF DAS BILD E.
- ZULETZT BEACHTEN SIE DASS ALLE SCHRAUBEN FESTGEZOGEN WURDEN (SCHRAUBEN M6=9,6NM - SCHRAUBEN M8=23NM)

ES

INSTRUCCIONES DE MONTAJE

- EN EL PRIMER LUGAR, MONTAR EL SOPORTE N° 01 A LAS PIEZAS N° 02, N° 05 Y N° 06, COMO SE MUESTRA EN LA IMAGEN A, SIN APRETAR EL TORNILLO N° 02.
- EFECTUAR EL MONTAJE COMO MUESTRA LA IMAGEN B. PONER ATENCIÓN EN PONER ACCESIBLES LOS PUNTOS DE ANCLAJE DE LOS SOPORTES DEL PARABRISAS COMO MUESTRA LA IMAGEN C; ESTOS PUNTOS ESTÁN CUBIERTOS POR UN TAPÓN DE PLÁSTICO QUE TIENE QUE SER SACADO.
- ANCLAR EL PARABRISAS (NO INCLUIDO) COMO MUESTRA LA IMAGEN D; HACER REFERENCIA TAMBIÉN A LA IMAGEN E;
- ACABAR EL MONTAJE COMPROBANDO QUE TODOS LOS TORNILLOS ESTÁN BIEN APRETADOS (TORNILLOS M6=9,6Nm — TORNILLOS M8=23Nm)